

ELEKTRO-HİDROLİK BASINÇ ŞARTELLERİ

Model LP1 A1

Maksimum Çalışma Basıncı 650 Bar
Soket Çıkışı 3+1 (EN 175301-803, 3-terminal + PE)



İÇİNDEKİLER

İçindekiler

Özellikler
Sipariş Kodu
İşlev Bölümler Sembol
Teknik Özellikler
Basınç Diferansiyel Farkı
Teknik Ölçüler
Elektriksel Bağlantı Şeması

Sayfa

1
2
3
4
5
6
6

ÖZELLİKLER

Ayarlanabilir Çalışma Basıncı
Kare Soket ile Elektrik Bağlantısı
Micro Swith ile NA/NO Bağlantı
Anahtarlama Akımı 1mA-5A
Sistem Çalışırken Ayarlanabilme
Yüksek Basınç Altında Çalışabilme
Anahtarlama Doğruluğu %1'in İçinde
Şok Basınca Dayanabilme

LP1 A1 Serisi Basınç Şarteli, Çalışma Basıncı Üstünde Bulunan Basınç Ayar Kolu İle Ayarlanabilir.

LP1 A1 Serisi Basınç Şarteli, Dikey İstifleme Delikleri İle Bağlanabilir Ve Yüksek Basınç Altında Çalışmaya Uygun Şekilde Tasarlanmıştır.

Sipariş Kodu

LP1	A1	50
-----	----	----

Pistonlu Tip Basınç Şarteli

Bağlantı Şekli	A1=	Alttan Flanş Bağlantılı
Bağlantı Şekli	A2=	Önden Flanş Bağlantılı
Bağlantı Şekli	A3=	Rekor Bağlantılı
Bağlantı Şekli	FA3=	Flanşlı Rekor Bağlantılı

Maksimum Çalışma Basınçı 50Bar	=	50
Maksimum Çalışma Basınçı 150Bar	=	150
Maksimum Çalışma Basınçı 250Bar	=	250
Maksimum Çalışma Basınçı 350Bar	=	350
Maksimum Çalışma Basınçı 400Bar	=	400
Maksimum Çalışma Basınçı 650Bar	=	650

İşlev - Bölümler - Sembol

Elektro-Hidrolik Basınç Şarteli LP1 A1 modeli Pistonlu tip Basınç Şarteli

Piston (1) Baskı Parçası (2) Baskı Yayı (3) Çalışma Basınç Ayar Vidası (4)
 Micro Switch (5) Yüksek basınç gövdesi (6)

Çalışma prensibi temel olarak sistem basıncının yay tansiyonunu yenmesi ve baskı parçasını hareket ederek micro switch'i açması ya da kapaması ile çalışır.

Basınç ayar vidasından çalışma basıncı ayarlanır(4) Yüksek basınç gövdesine gelen hat basıncı(6) Pistonu hareket ettirmeye zorlar ve(1) Baskı parçasını ileriye doğru itmeye çalışır(2) Hattaki basınç baskı yayın tansiyonunu yendiğinde(3) Micro Switch sisteme sinyal yollacaktır.(5)

Basınç Şarteli Çalışma Bilgisi

Basınç şarteli çalışma ömrünü artırmak için şok basınçtan ve belirtilen değerlerin dışında çalışmaktan kaçınılır.

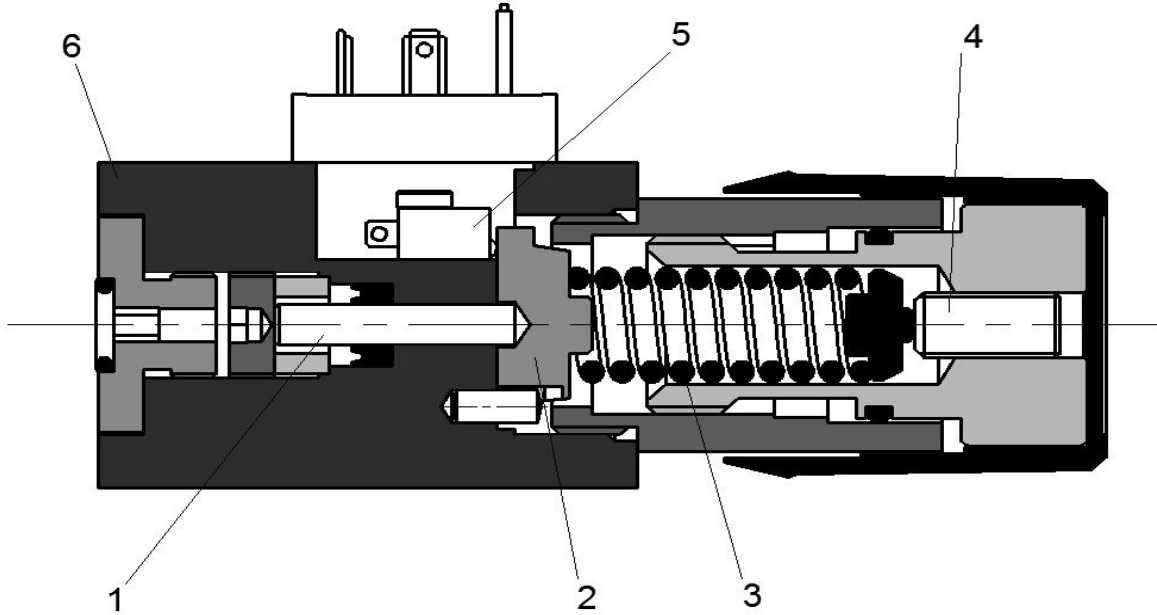

Sembol

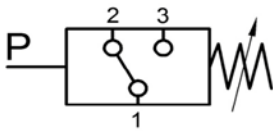

TEKNİK ÖZELLİKLER

Genel Özellikler	
Ağırlık	0.4 Kg
Bağlama şekli	Alttan vida bağlantılı
Çalışma sıcaklığı	-30° - +110°
Titreşim Testi (DIN EN 60068-2-6:1996) g	20 (Test Süresi 30 dk)
Şok Testi (DIN EN 60068-2-27:1993) g	30

Hidrolik Özellikler							
Çalışma basıncı	Bar	50	150	250	350	400	650
Maksimum hat basıncı	Bar	70	210	350	490	560	670
Ayarlanabilir basınç aralığı	Bar	7-50	20-150	20-250	20-350	50-400	50-650
Hidrolik akışkan	Mineral yağlar(DIN 51524)			HFA	HFB	HFC	
Hidrolik akışkan çalışma sıcaklığı	-30°/+105°			+5°/+60°		-30°/+60°	
Hidrolik Akışkan vizkozite aralığı	10 ile 800						
Çalışma Süresi	5 milyon çevrim						

1-Çevirme Yönü

- Basınç Şarteli Çalışma Basıncını Arttırmak İçin Saat Yönünde Çeviriniz.
- Basınç Şarteli Çalışma Basıncını Azaltmak İçin Saat Yönünün Tersine Çeviriniz.

2-Hidrolik akışkan temizlik sınıfı standartlarına uymanız kesinlikle tavsiye edilir. Sistem arızalarını engellemek için filtrasyon kullanınız. Sistem ömrünün uzatmasında etkilidir.

3-LP1 A1 Basınç Şartelinde Standart olarak NBR Boğaz Nutringi kullanılır. Yukarıdaki hidrolik akışkan özellikleri NBR boğaz nutringine göre verilmiştir.

4-Bu parametreler dışındaki uygulamalar için lütfen bize danışınız.

Elektronik Özellikler	
Elektrik bağlantısı	EN 175301-803, 3-terminal + PE
Maksimum temas yüzeyi	1.5mm ²
Maksimum anahtarlama sıklığı	4800 / h
Minimum akım	1mA 24 V DC
Maksimum akım	5A 250 V AC

BASINÇ DİFRANSİYEL FARKI

Basınç Ayar Aralığı
7 ... 50 bar

max set basıncı 50 bar max sistem basıncı 70 bar

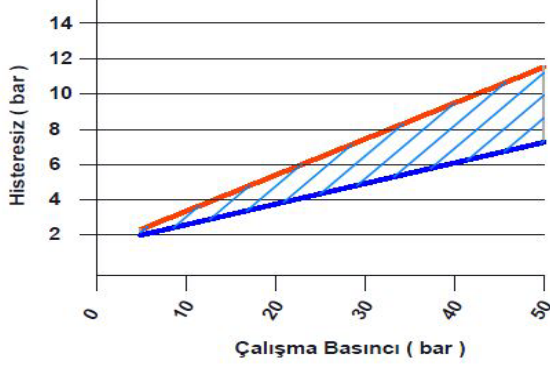

Basınç Ayar Aralığı
20 ... 150 bar

max set basıncı 150 bar max sistem basıncı 210 bar

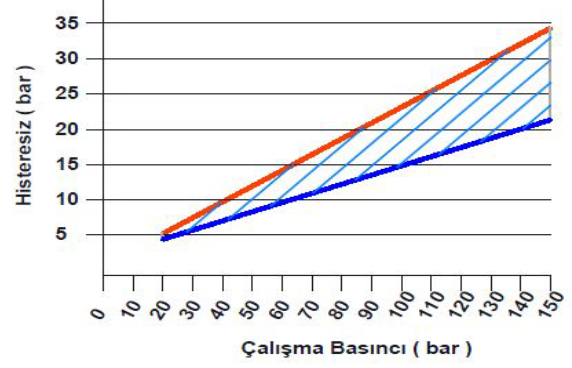

Basınç Ayar Aralığı
20 ... 250 bar

max set basıncı 250 bar max sistem basıncı 350 bar

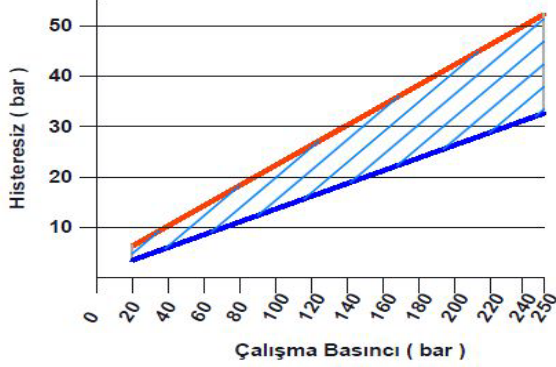

Basınç Ayar Aralığı
20 ... 350 bar

max set basıncı 350 bar max sistem basıncı 490 bar

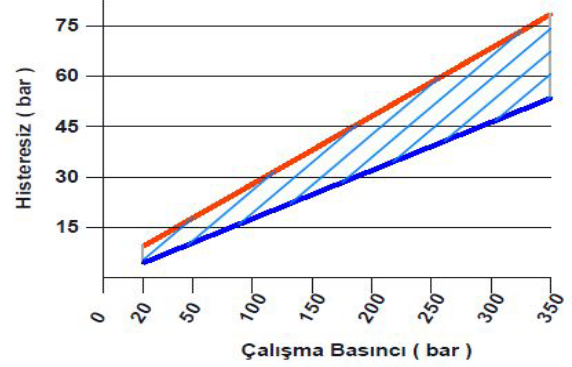

Basınç Ayar Aralığı
50 ... 400 bar

max set basıncı 400 bar max sistem basıncı 560 bar

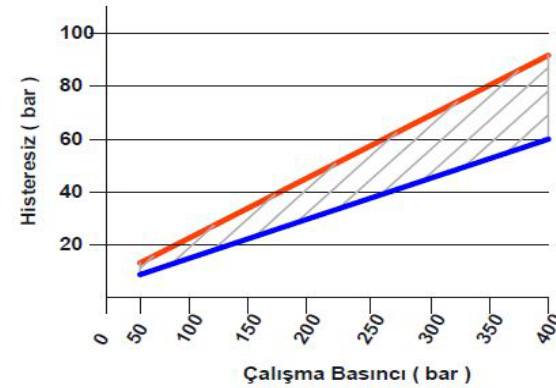

Basınç Ayar Aralığı
50 ... 650 bar

max set basıncı 650 bar max sistem basıncı 670 bar

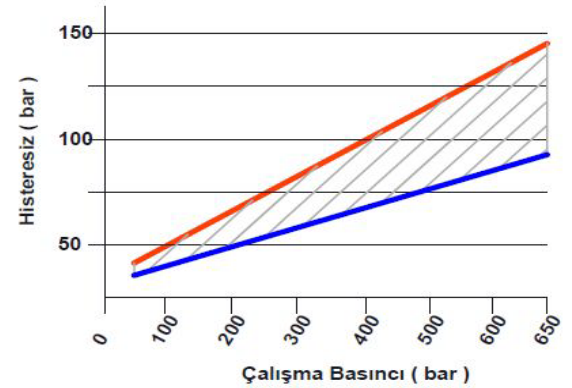

TEKNİK ÖLÇÜLER

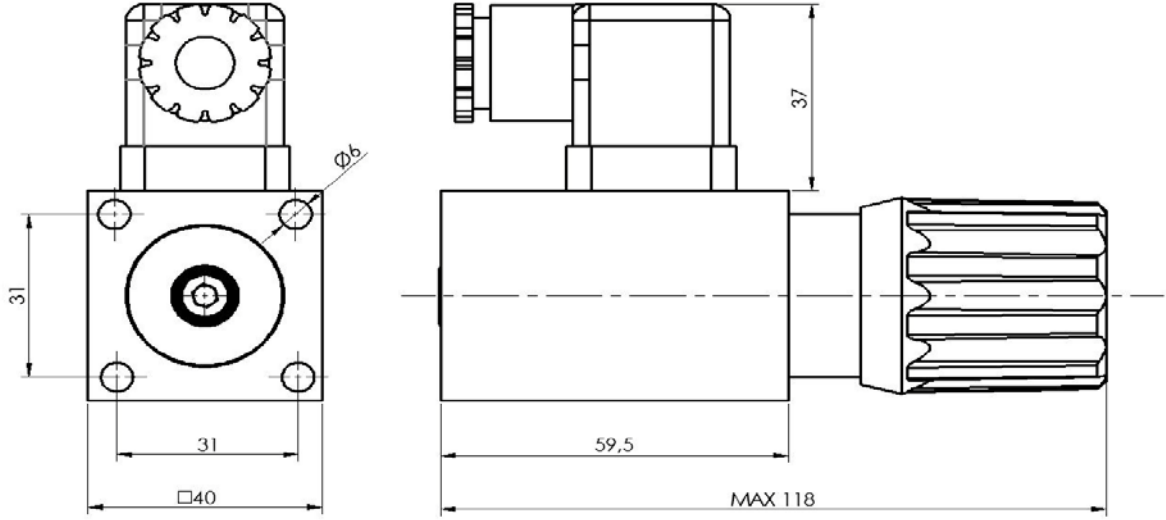

ELEKTRİKSEL BAĞLANTI ŞEMASI

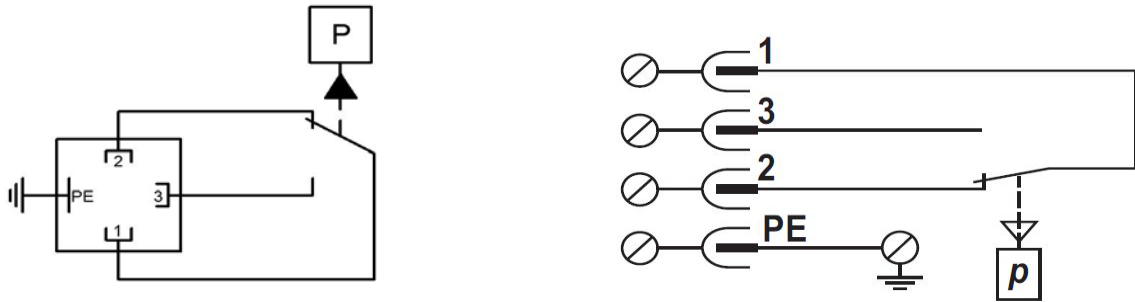

Switch Foksiyonu

Terminal 1-2 : Bağlantı basınç artışı durumunda açılır

Terminal 1-3 : Bağlantı basınç azalması durumunda açılır